

Caja de insonorización

Cámaras de comportamiento

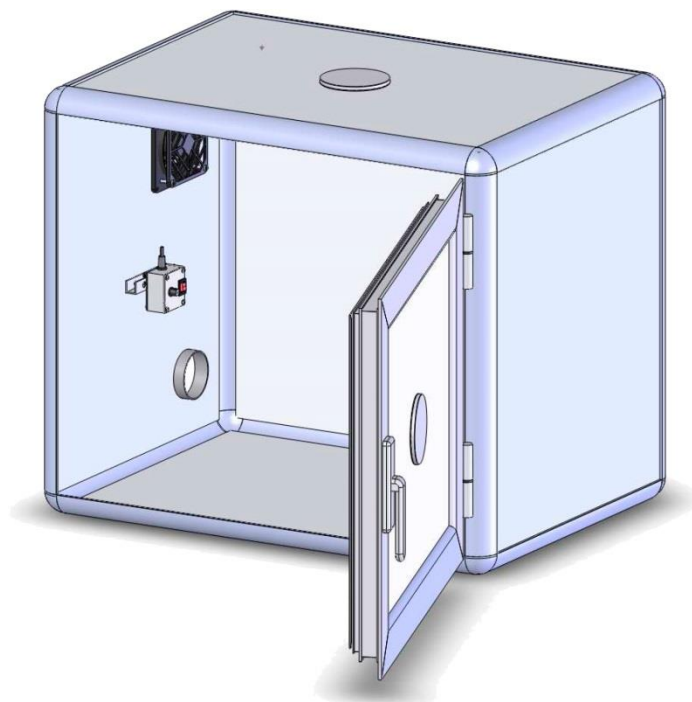

Referencias:

LE26 (76-0157)

Versión:

1.0

Limitación de las responsabilidades







PANLAB no acepta la responsabilidad, bajo ninguna circunstancia, de cualquier daño causado directa o indirectamente por una interpretación incorrecta de las instrucciones detalladas a lo largo de este manual.

Algunos símbolos pueden interpretarse de diversas maneras por profesionales que no estén acostumbrados a su uso.

PANLAB se reserva el derecho a modificar, total o parcialmente, los contenidos de este documento sin previo aviso.

1. TABLA DE SÍMBOLOS

Reconocer los símbolos usados en el manual ayudará a su correcta comprensión:

DESCRIPCIÓN	SÍMBOLO
Advertencia sobre operaciones que no deben realizarse dado que pueden dañar el equipo.	
Advertencia sobre operaciones que deben realizarse y que de no hacerse pueden suponer un peligro para el usuario.	
Conexión a tierra del terminal de protección	
Advertencia sobre una superficie metálica que está a una temperatura que puede superar 65°C.	
Advertencia sobre una superficie metálica que puede proporcionar descargas eléctricas en caso de contacto.	
Descontaminación de los equipos antes de desecharlos una vez acabada su vida útil	
Directiva de tratamiento de residuos eléctricos y electrónicos	

2. BUENAS PRÁCTICAS DE LABORATORIO

Revise todas las unidades periódicamente y después de periodos de almacenamiento, para asegurarse de que todavía son aptas para el funcionamiento. Investigue todas las fallas que pueden indicar la necesidad de servicio o reparación.

Las buenas prácticas de laboratorio recomiendan que la unidad sea revisada periódicamente para asegurar que es adecuada para su propósito. Usted debe seguir las instrucciones de mantenimiento preventivo. En caso que el equipo tenga que ser reparado, usted puede gestionarlo a través de su distribuidor. Antes de la inspección, mantenimiento, reparación o devolución de Equipos de Laboratorio deben ser limpiados y descontaminados.

Descontaminación antes de desechar el equipo

En el uso este equipo puede haber estado en contacto con materiales peligrosos biológicamente, y por lo tanto puede llevar material infeccioso. Antes de desecharlo, el aparato y los accesorios deben ser descontaminados cuidadosamente de acuerdo con las leyes locales de seguridad ambiental.



3. INSTALACIÓN DEL EQUIPO



ADVERTENCIA: No seguir cualquiera de las indicaciones descritas en este apartado puede ocasionar un mal funcionamiento del equipo.

- A. Se necesitan dos personas para manejar la caja de insonorización debido a las dimensiones y su peso ya que este no está concentrado. Si no sigue este consejo puede contraer dolor de espalda.
- B. Inspeccione el equipo para descubrir cualquier signo de daño causado durante el transporte. Si descubre alguno no use el equipo y contacte con su distribuidor local.
- C. Asegúrese de quitar todas las protecciones para el transporte antes de usar el equipo. El embalaje original ha sido diseñado para proteger el equipo. Se recomienda que conserve las cajas, espumas y accesorios para futuros transportes. La garantía no cubre daños causados por un embalaje deficiente.
- D. Coloque el equipo sobre una superficie firme y horizontal dejando un espacio libre de al menos 10cm entre la parte posterior del equipo y la pared. No coloque el equipo en zonas sometidas a vibraciones ni a la luz solar directa.
- E. El interruptor de desconexión debe ser fácilmente accesible tras quedar el equipo instalado en su posición normal
- F. Solo use cables de alimentación que se hayan suministrado con el equipo. En caso de substituir el cable de alimentación por otro, este debe ser de las mismas características que el original.



- G. Verifique que la tensión de suministro eléctrico corresponda a la tensión seleccionada en el porta-fusibles del equipo. **En ningún caso el equipo se conectará a una red de alimentación que no esté dentro de estos límites.**



ATENCIÓN

Por razones de seguridad eléctrica el equipo sólo puede conectarse

a una toma de red que disponga de tierra .

El equipo puede ser utilizado en instalaciones de categoría II de sobretensiones de acuerdo con las Normas de Seguridad General.

El fabricante declina toda responsabilidad por mal uso del equipo y de las consecuencias derivadas por su uso en aplicaciones distintas para las que fue diseñado.

4. MANTENIMIENTO



ADVERTENCIA: No seguir cualquiera de las indicaciones descritas en este apartado puede ocasionar un mal funcionamiento del equipo.

- PULSE LAS TECLAS SUAVEMENTE – basta con una ligera presión.
- Los equipos no necesitan desinfectarse, pero deben limpiarse para eliminar restos de orina, excrementos y olores. Para limpiarlos recomendamos un trapo o papel humedecido con jabón (que no tenga un olor fuerte). NO UTILICE DISOLVENTES NI PRODUCTOS ABRASIVOS.
- NO VIERTA AGUA o líquidos directamente sobre el equipo.
- Después de su uso, desconecte la máquina utilizando el interruptor de red, limpie e inspeccione el exterior del equipo para que siempre pueda utilizarse en óptimas condiciones.

5. INDICE

1.	TABLA DE SÍMBOLOS	2
2.	BUENAS PRÁCTICAS DE LABORATORIO	2
3.	INSTALACIÓN DEL EQUIPO	3
4.	MANTENIMIENTO	4
5.	INDICE.....	5
6.	INTRODUCCIÓN	6
7.	DESCRIPCIÓN DEL EQUIPO	7
8.	CONEXIÓN DEL EQUIPO	8
9.	TRABAJANDO CON EL EQUIPO.....	9
9.1.	REALIZANDO UN EXPERIMENTO.....	9
9.2.	LIMPIEZA DE LA CAJA DE INSONORIZACIÓN	9
10.	SOLUCIÓN DE PROBLEMAS	10
11.	MANTENIMIENTO PREVENTIVO.....	11
12.	ESPECIFICACIONES.....	12

6. INTRODUCCIÓN

La caja de insonorización LE 26 ha sido diseñada para contener diversas jaulas de experimentación de Panlab tales como la jaula de Skinner, la jaula de evitación pasiva, la Shuttle box o la jaula startle and reflex. Dependiendo de las necesidades del experimento dispone de aislamiento acústico adicional con una cubierta interna de espuma.



Figura 1. Vista frontal y lateral de la caja de insonorización

La caja de insonorización está provista con una mirilla para observar la evolución del experimento.

7. DESCRIPCIÓN DEL EQUIPO

En la pared izquierda hay un ventilador para renovar el aire. En la parte superior de la pared posterior hay una lámpara de LEDs cuya intensidad de luz puede ser regulada mediante el regulador de la caja de control.

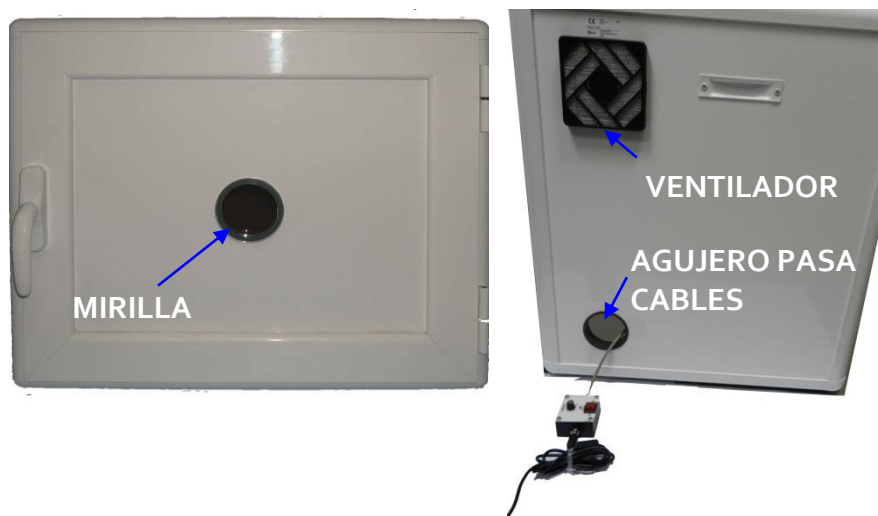

Figura 2. Vista del interior de la caja de insonorización

A continuación se muestra la caja de control que dispone de un interruptor de conexión, de un LED de conexión, de un regulador de intensidad y finalmente, de un conector.

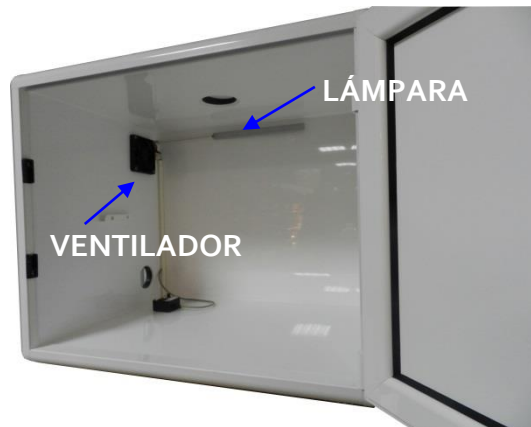

Figura 3. Caja de control

- **POWER:** Interruptor que activa la luz y el ventilador.
- **POWER LED:** LED rojo de 3mm que indica cuando el interruptor Power está activado.
- **INTENSIDAD:** Mando usado para regular la intensidad de la luz.
- **CONECTOR:** Se usa para conectar la fuente de alimentación. La salida de la fuente de alimentación debe dar 12V DC 1A.

8. CONEXIÓN DEL EQUIPO

El equipo dispone de una caja de control extraíble a través del agujero porta cables y que se conecta al adaptador externo de red en el dibujo 2 y de ahí a la red mediante el cable de alimentación.



Figura 4. Conexión del equipo

	DE	HASTA	CABLE
1	Red	Adaptador AC/DC	Cable de alimentación
2	Adaptador AC/DC	Caja de control	Jack hembra

9. TRABAJANDO CON EL EQUIPO

9.1. REALIZANDO UN EXPERIMENTO

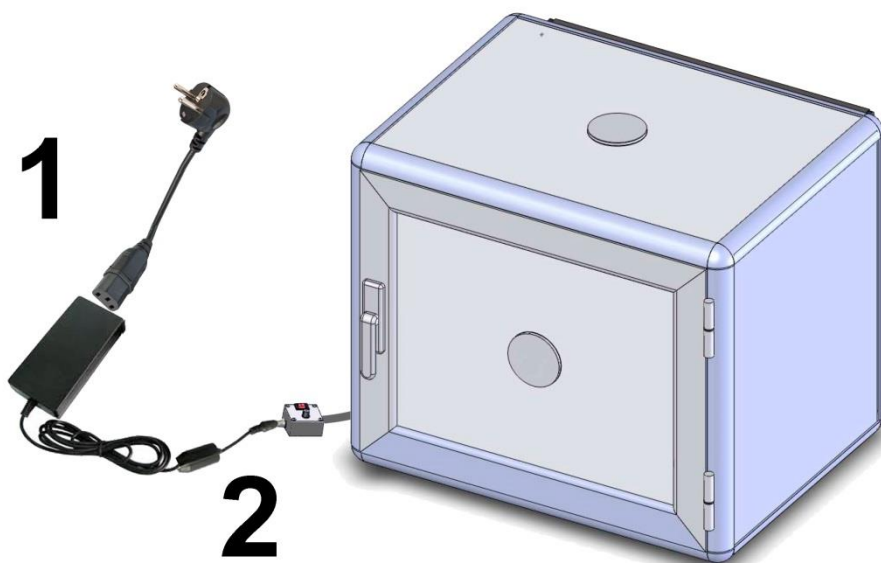
1. Conecte el adaptador de red AC/DC a la red.
2. Conecte el adaptador de red AC/DC a la caja de control
3. Encienda el interruptor
4. Observe que el LED indicador del estado se ha encendido
5. Durante el experimento se puede observar la evolución de éste mediante la mirilla.
6. Regular el selector de intensidad hasta la luminosidad deseada.
7. Una vez finalizado el experimento se debe limpiar la caja de insonorización apropiadamente.

9.2. LIMPIEZA DE LA CAJA DE INSONORIZACIÓN

Para limpiar las paredes puede utilizar un paño ligeramente humedecido y luego séquelas con un paño seco. Si están demasiado sucias se puede humedecer el paño con una solución jabonosa para limpiarlas, a continuación retire la espuma con un paño húmedo y finalmente secar con un paño seco.

10. SOLUCIÓN DE PROBLEMAS

En la tabla siguiente encontrará como solucionar los problemas más frecuentes.

PROBLEMA	SOLUCIÓN
El equipo no arranca	<ul style="list-style-type: none"> • Compruebe tanto la conexión del cable de alimentación al adaptador de red, cómo la conexión entre el adaptador de red y la caja de control.
El ventilador no funciona	<ul style="list-style-type: none"> • Compruebe que el interruptor power esté en la posición ON y que el LED power esté encendido. • Compruebe la conexión entre el adaptador de red y la caja de control.
La lámpara no funciona	<ul style="list-style-type: none"> • Compruebe que el interruptor power esté en la posición ON y que el LED power esté encendido. • Compruebe la conexión entre el adaptador de red y la caja de control. • Compruebe que el selector de luminosidad no esté al nivel mínimo.

11. MANTENIMIENTO PREVENTIVO

	EXPERIMENTO
LIMPIEZA DE LA CAJA	<input checked="" type="checkbox"/>

12. ESPECIFICACIONES

ALIMENTACIÓN Tensión entrada: Frecuencia: Potencia máxima: Ruido conducido:	Universal 100 -240 VAC ¹ 50 /60 Hz 2 W EN55022 /CISPR22/CISPR16 clase B
CONDICIONES AMBIENTALES Temperatura de trabajo: Humedad relativa de trabajo: Temperatura de almacenamiento:	10°C a +40°C 0% a 85% RH, sin-condensación 0°C a +50°C, sin-condensación
VENTILADOR Modelo: Ancho x Alto x Fondo: Potencia: Alimentación: Corriente máxima:	3412 NGLE 92 mm x 92 mm x 25 mm 1,1 W 12 V DC 90 mA
LÁMPARA Tecnología: Cantidad: Alimentación: Potencia: Regulación luminosidad:	LED blanco 14 LEDs 12 V DC 1,12 W Sí
DIMENSIONES Ancho x Alto x Fondo:	550 mm x 660 mm x 500 mm

¹ Un adaptador de red externo de 100-240V AC a 12 V DC es usado

**DECLARACIÓN DE CONFORMIDAD
DECLARATION OF CONFORMITY
DECLARATION DE CONFORMITÉ**

Nombre del fabricante: **Panlab s.l.u.**
 Manufacturer's name: www.panlab.com
 Nom du fabricant: info@panlab.com

Dirección del fabricante: **Energía, 112**
 Manufacturer's address: **08940 Cornellà de Llobregat**
 Adresse du fabricant: **Barcelona SPAIN**

Declara bajo su responsabilidad que el producto: **SOUND PROOF CAGE**
 Declares under his responsibility that the product:
 Déclare sous sa responsabilité que le produit:

Marca / Brand / Marque: **PANLAB**

Modelo / Model / Modèle: **LE 26**

Cumple los requisitos esenciales establecidos por la Unión Europea en las directivas siguientes:
 Fulfils the essential requirements established by The European Union in the following directives:
 Remplit les exigences essentielles établies pour l'Union Européenne selon les directives suivantes:

- | | |
|--------------------|--|
| 2006/95/EC | Directiva de baja tensión / Low Voltage / Basse tension |
| 2004/108/EC | Directiva EMC / EMC Directive / Directive CEM |
| 2012/19/EU | La Directiva de Residuos de Aparatos Eléctricos y Electrónicos (WEEE) / The Waste Electrical and Electronic Equipment Directive (WEEE) / Les déchets d'équipements électriques et électroniques (WEEE) |
| 2011/65/EU | Restricción de ciertas Sustancias Peligrosas en aparatos eléctricos y electrónicos (ROHS) / Restriction of the use of certain Hazardous Substances in electrical and electronic equipment (ROHS) / Restriction de l'utilisation de certaines substances dangereuses dans les équipements électriques et électroniques (ROHS) |
| 2006/42/EC | Directiva mecánica / Machinery directive / Directive mécanique |

Para su evaluación se han aplicado las normas armonizadas siguientes:
 For its evaluation, the following harmonized standards were applied:
 Pour son évaluation, nous avons appliqué les normes harmonisées suivantes:

- | | |
|--------------------------------|-------------------------------|
| Seguridad / Safety / Sécurité: | EN61010-1:2011 |
| EMC: | EN61326-1:2012 Class B |
| FCC: | FCC47CFR 15B Class B |
| Safety of machinery: | EN ISO 12100:2010 |

En consecuencia, este producto puede incorporar el marcado CE y FCC:
 Consequently, this product can incorporate the CE marking and FCC:
 En conséquence, ce produit peut incorporer le marquage CE et FCC:



En representación del fabricante:
 Manufacturer's representative:
 En représentation du fabricant: **Carme Canalís**
 General Manager
 Panlab s.l.u., a division of Harvard BioScience

Cornellà de Llobregat, Spain
 25/06/2014

(GB) Note on environmental protection:



After the implementation of the European Directive 2002/96/EU in the national legal system, the following applies:

Electrical and electronic devices may not be disposed of with domestic waste. Consumers are obliged by law to return electrical and electronic devices at the end of their service lives to the public collecting points set up for this purpose or point of sale. Details to this are defined by the national law of the respective country. This symbol on the product, the instruction manual or the package indicates that a product is subject to these regulations. By recycling, reusing the materials or other forms of utilising old devices, you are making an important contribution to protecting our environment.

(E) Nota sobre la protección medioambiental:



Después de la puesta en marcha de la directiva Europea 2002/96/EU en el sistema legislativo nacional, Se aplicara lo siguiente:

Los aparatos eléctricos y electrónicos, así como pilas y baterías, no se deben tirar a la basura doméstica. El usuario está legalmente obligado a llevar los aparatos eléctricos y electrónicos, así como pilas y baterías, al final de su vida útil a los puntos de recogida municipales o devolverlos al lugar donde los adquirió. Los detalles quedaran definidos por la ley de cada país. El símbolo en el producto, en las instrucciones de uso o en el embalaje hace referencia a ello. Gracias al reciclaje, a la reutilización de materiales i a otras formas de reciclaje de aparatos usados, usted contribuirá de forma importante a la protección de nuestro medio ambiente.

(F) Remarques concernant la protection de l'environnement :



Conformément à la directive européenne 2002/96/CE, et afin d'atteindre un certain nombre d'objectifs en matière de protection de l'environnement, les règles suivantes doivent être appliquées.

Elles concernent les déchets d'équipement électriques et électroniques. Le pictogramme "picto" présent sur le produit, son manuel d'utilisation ou son emballage indique que le produit est soumis à cette réglementation. Le consommateur doit retourner le produit usager aux points de collecte prévus à cet effet. Il peut aussi le remettre à un revendeur. En permettant enfin le recyclage des produits, le consommateur contribuera à la protection de notre environnement. C'est un acte écologique.

(D) Hinweis zum Umweltschutz:



Ab dem Zeitpunkt der Umsetzung der europäischen Richtlinie 2002/96/EU in nationales Recht gilt folgendes:

Elektrische und elektronische Geräte dürfen nicht mit dem Hausmüll entsorgt werden. Der Verbraucher ist gesetzlich verpflichtet, elektrische und elektronische Geräte am Ende ihrer Lebensdauer an den dafür eingerichteten, öffentlichen Sammelstellen oder an die Verkaufsstelle zurückzugeben. Einzelheiten dazu regelt das jeweilige Landesrecht. Das Symbol auf dem Produkt, der Gebrauchsanleitung oder der Verpackung weist auf diese Bestimmungen hin. Mit der Wiederverwertung, der stofflichen Verwertung oder anderer Formen der Verwertung von Altgeräten leisten Sie einen wichtigen Beitrag zum Schutz unserer Umwelt.

(I) Informazioni per protezione ambientale:



Dopo l'implementazione della Direttiva Europea 2002/96/EU nel sistema legale nazionale, ci sono le seguenti applicazioni:

I dispositivi elettrici ed elettronici non devono essere considerati rifiuti domestici. I consumatori sono obbligati dalla legge a restituire i dispositivi elettrici ed elettronici alla fine della loro vita utile ai punti di raccolta collettivi preposti per questo scopo o nei punti vendita. Dettagli di quanto riportato sono definiti dalle leggi nazionali di ogni stato. Questo simbolo sul prodotto, sul manuale d'istruzioni o sull'imballo indicano che questo prodotto è soggetto a queste regole. Dal riciclo, e re-utilizzo del material o altre forme di utilizzo di dispositivi obsoleti, voi renderete un importante contributo alla protezione dell'ambiente.

(P) Nota em Protecção Ambiental:



Após a implementação da directiva comunitária 2002/96/EU no sistema legal nacional, o seguinte aplica-se:

Todos os aparelhos eléctricos e electrónicos não podem ser despejados juntamente com o lixo doméstico. Consumidores estão obrigados por lei a colocar os aparelhos eléctricos e electrónicos sem uso em locais públicos específicos para este efeito ou no ponto de venda. Os detalhes para este processo são definidos por lei pelos respectivos países. Este símbolo no produto, o manual de instruções ou a embalagem indicam que o produto está sujeito a estes regulamentos. Reciclando, reutilizando os materiais dos seus velhos aparelhos, esta a fazer uma enorme contribuição para a protecção do ambiente.